

DRG. NO. 1 721 10 13073

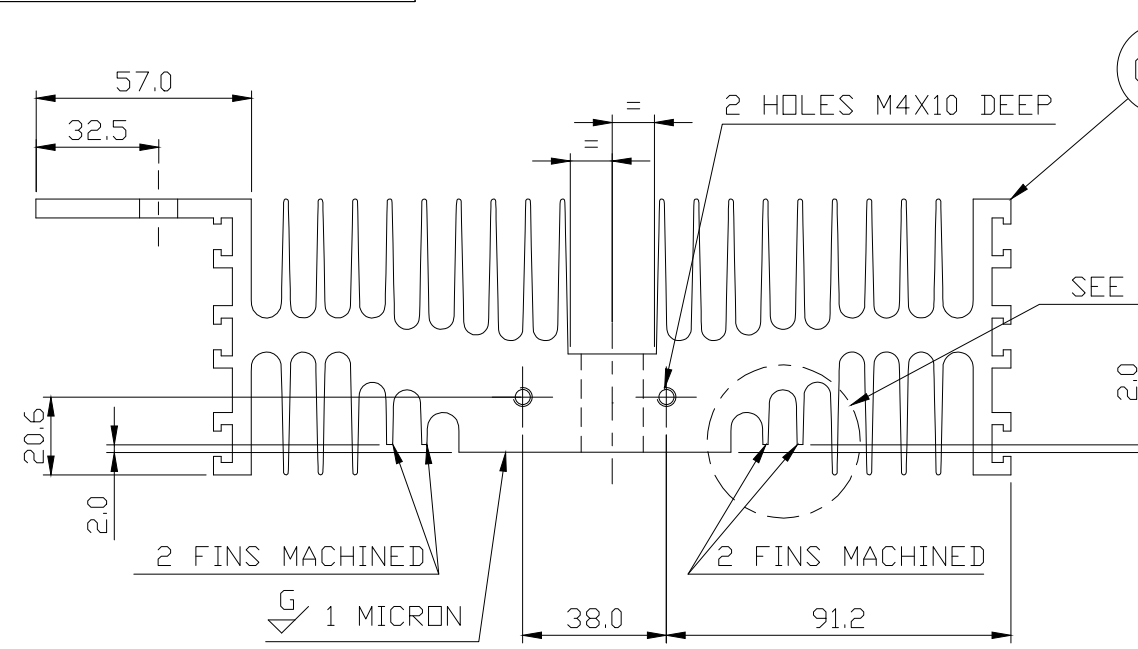

R.H. SIDE VIEW

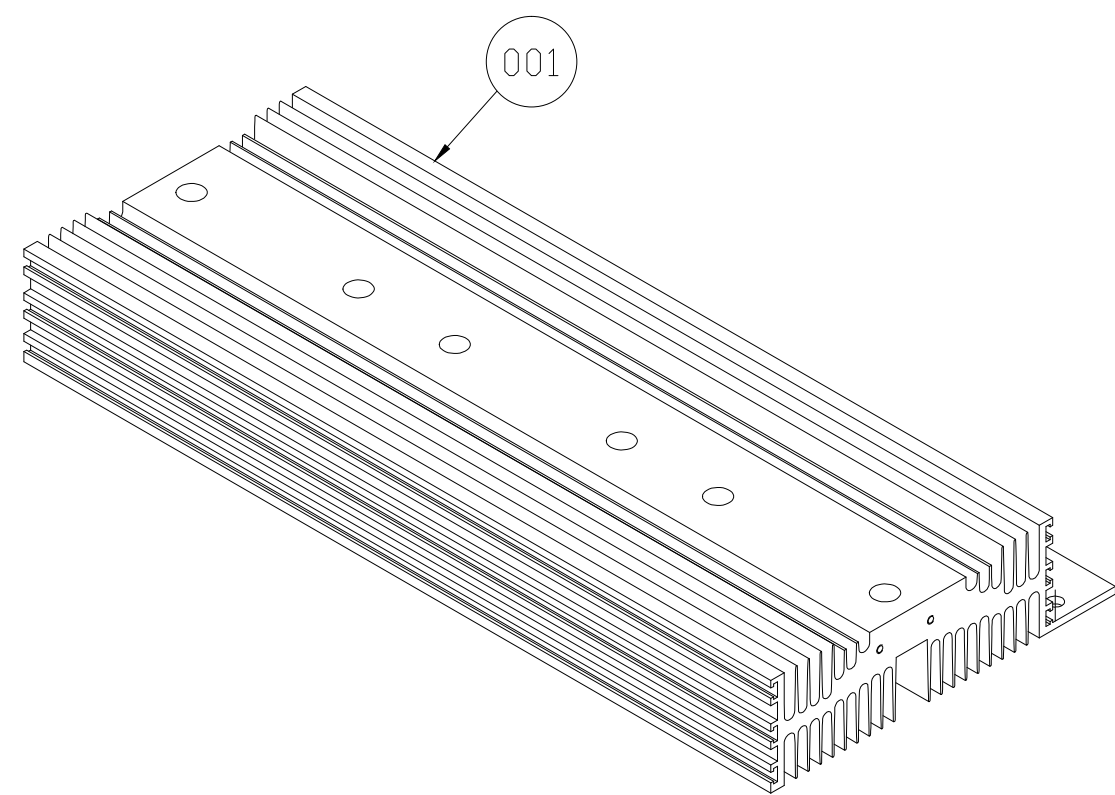

ISOMETRIC VIEW

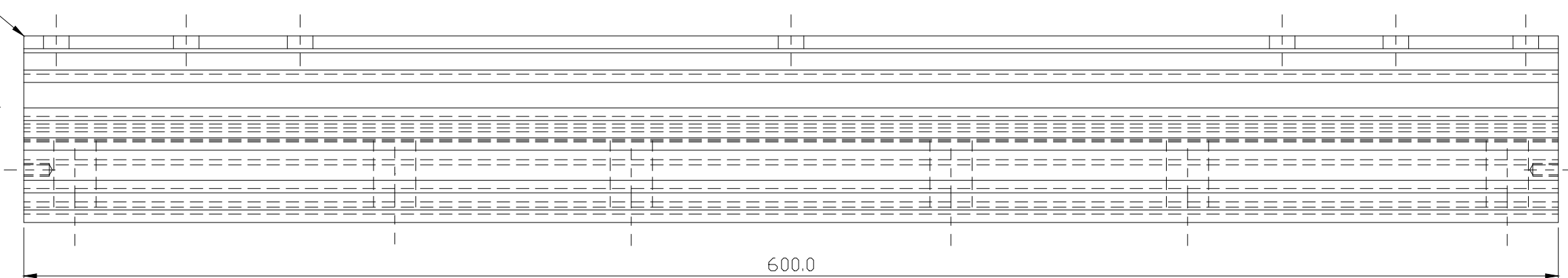

ELEVATION

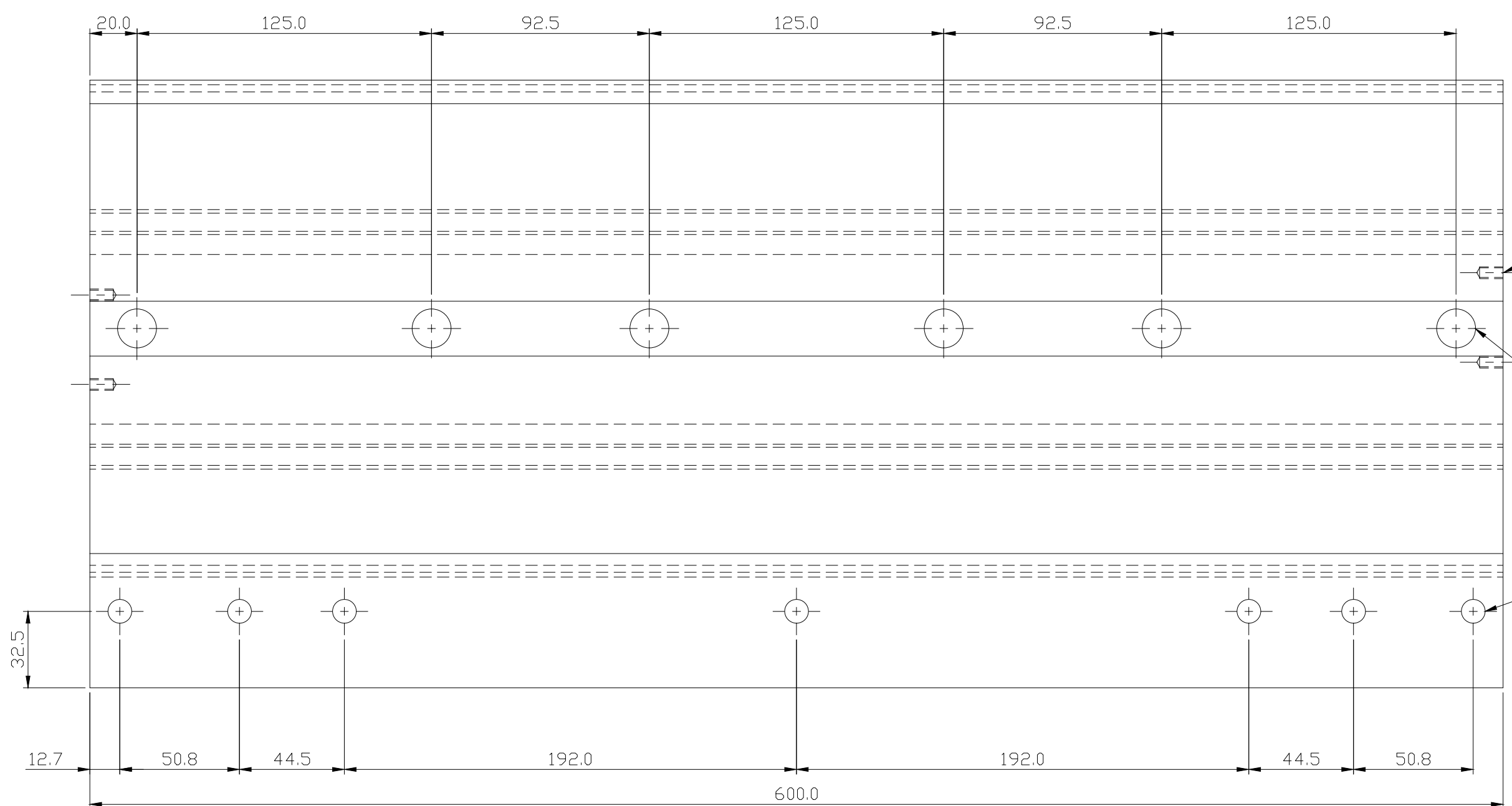

PLAN

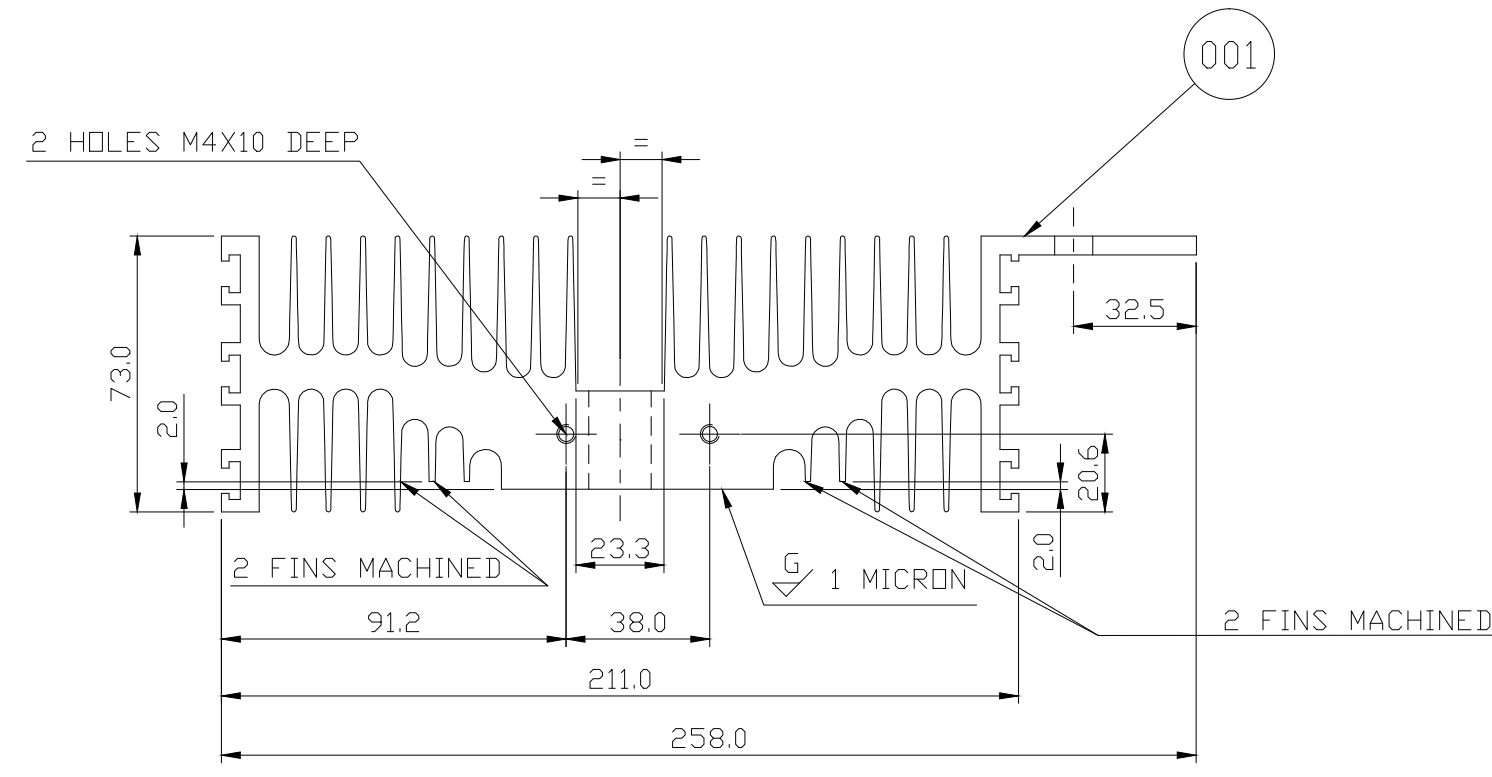

L.H. SIDE VIEW

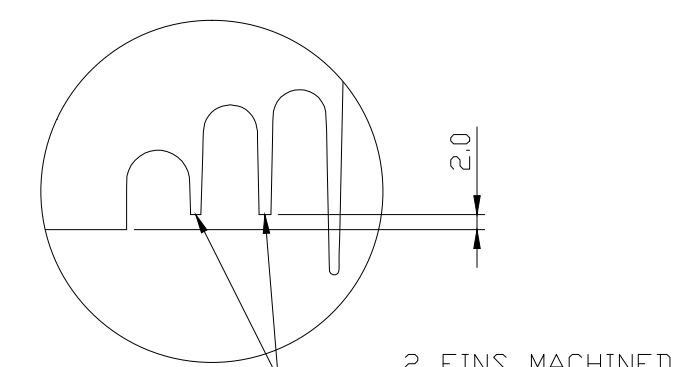

DETAIL -A
SCALE 1:1

NOTES:-

- ALL THE HOLES SHALL BE DEBURRED AFTER DRILLING.
- HEAT SINK SHALL BE COATED WITH ALCRDM-1200 COATING (LIGHT GOLDEN YELLOW) TO PREVENT CORROSION.
- THE HEAT SINK EXTRUSION SHALL BE FREE FROM ANY DISTORTION AND UN-EVENNESS.
- SECTION OF HEAT SINK IS AS PER HINDALCO SECTION 7771. (REFER IMAGE)
- THE HEAT SINK SHALL BE SUITABLE FOR MOUNTING PRESS PACK TYPE SCRS WHICH SHALL HAVE FOLLOWING DIMENSIONS:
5.1 THICKNESS = 26 MM - 35 MM MAX.
5.2 OUTER DIAMETER = 75 MM MAX.
5.3 MOUNTING FORCE = 45 NM + 20%.
- THE HEAT SINK SHALL BE SUITABLE FOR TIGHTENING WITH MOUNTING CLAMPS WHICH SHALL BE CAPABLE OF PROVIDING A CLAMPING FORCE OF 45 KN.
- THE HEAT SINK SHALL BE FREE FROM ANY DISTORTION & UNEVENNESS. CARE SHALL BE TAKEN BY THE SUPPLIER TO ENSURE THAT FINS AT THE END OF THE HEAT SINKS ARE COMPLETELY FREE FROM BURRS TO ALLOW SMOOTH FLOW OF COOLING AIR.
- PACKING:-
THE HEAT SINK SHALL BE FIRST INDIVIDUALLY PACKED IN BUBBLE POLYTHENE SHEETS, BEFORE PACKING IN WOODEN BOXES WITH IMPACT ABSORBING PACKING MATERIAL TO ENSURE NO DEFORMATION OF FINS OR OTHER PARTS OF THE HEAT SINKS.

IMAGE OF HINDALCO SECTION 7771

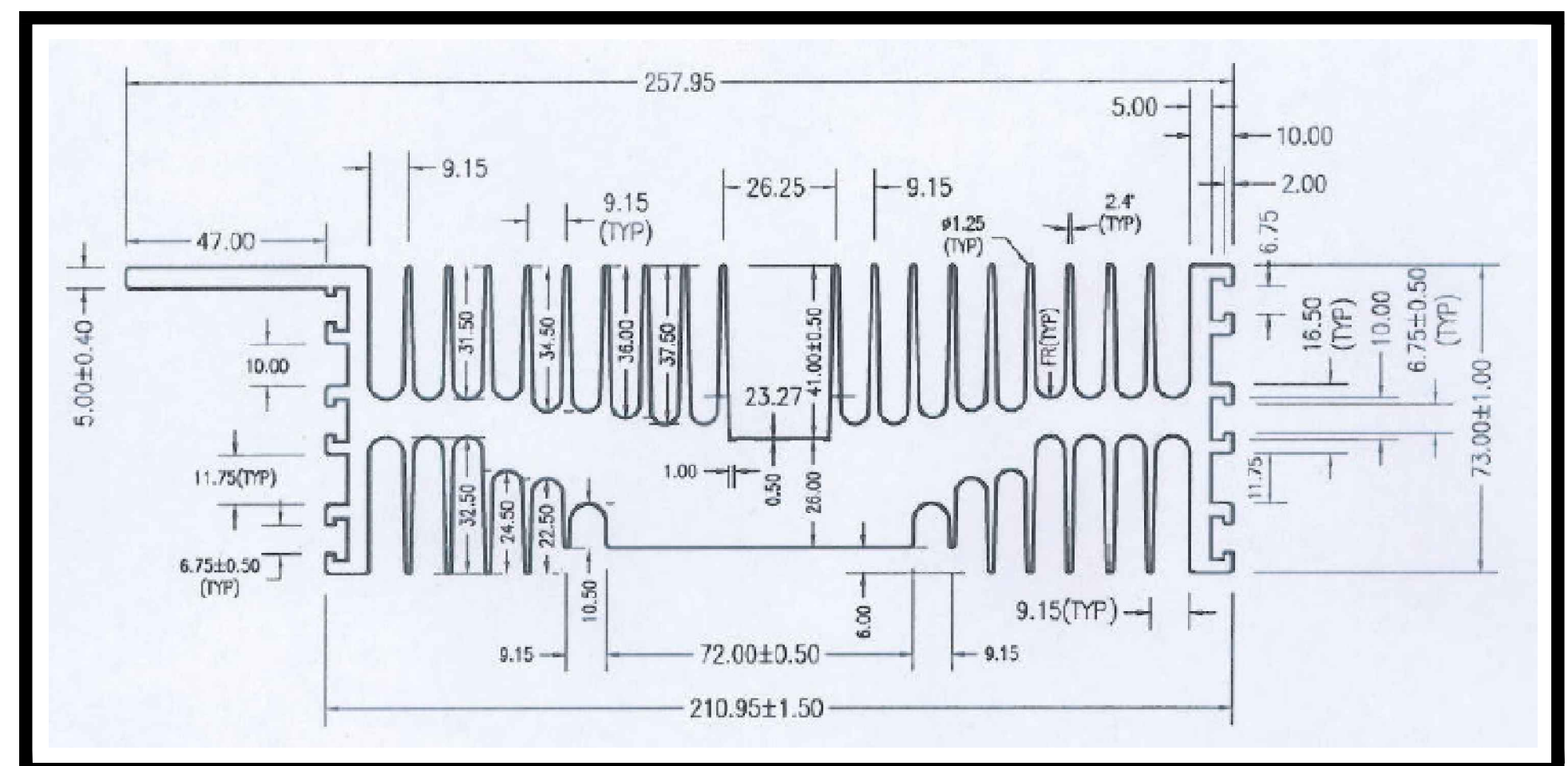

-		BP9048136253	001	HEAT SINK	AL ALLOY 6063T5	-	-	11.0	600																
59	64	65	75	78	79	25	27	29	58																
VAR00	REMARKS	VAR NO.	ITEM NO.	DESCRIPTION	DRAWING NO.	STD	UNIT	WT.	QTY.																
ADDITIONAL INFORMATION GES NO. - -				3 फ़ाइट का प्रकार या मादक/परिचयना का नाम TYPE OF PRODUCT OR NAME OF CUSTOMER/PROJECT																					
STATUS OF DRAWING M				AC SCR OIL RIGS SCR PANEL M/S ONGC																					
DISTRIBUTION OF PRINTS 0/COPY - 1 SWGR SHOP - 4 TCX BL.4 - 1 QEX-1				<table border="1"> <tr> <th>भारत हेवी इलेक्ट्रिकल्स लिमिटेड</th> <th>भारत हेवी इलेक्ट्रिकल्स लिमिटेड</th> <th>भारत हेवी इलेक्ट्रिकल्स लिमिटेड</th> <th>भारत हेवी इलेक्ट्रिकल्स लिमिटेड</th> </tr> <tr> <td>भारत हेवी इलेक्ट्रिकल्स लिमिटेड</td> <td>भारत हेवी इलेक्ट्रिकल्स लिमिटेड</td> <td>भारत हेवी इलेक्ट्रिकल्स लिमिटेड</td> <td>भारत हेवी इलेक्ट्रिकल्स लिमिटेड</td> </tr> <tr> <td>भारत हेवी इलेक्ट्रिकल्स लिमिटेड</td> <td>भारत हेवी इलेक्ट्रिकल्स लिमिटेड</td> <td>भारत हेवी इलेक्ट्रिकल्स लिमिटेड</td> <td>भारत हेवी इलेक्ट्रिकल्स लिमिटेड</td> </tr> <tr> <td>भारत हेवी इलेक्ट्रिकल्स लिमिटेड</td> <td>भारत हेवी इलेक्ट्रिकल्स लिमिटेड</td> <td>भारत हेवी इलेक्ट्रिकल्स लिमिटेड</td> <td>भारत हेवी इलेक्ट्रिकल्स लिमिटेड</td> </tr> </table>						भारत हेवी इलेक्ट्रिकल्स लिमिटेड	भारत हेवी इलेक्ट्रिकल्स लिमिटेड	भारत हेवी इलेक्ट्रिकल्स लिमिटेड	भारत हेवी इलेक्ट्रिकल्स लिमिटेड	भारत हेवी इलेक्ट्रिकल्स लिमिटेड	भारत हेवी इलेक्ट्रिकल्स लिमिटेड	भारत हेवी इलेक्ट्रिकल्स लिमिटेड	भारत हेवी इलेक्ट्रिकल्स लिमिटेड	भारत हेवी इलेक्ट्रिकल्स लिमिटेड	भारत हेवी इलेक्ट्रिकल्स लिमिटेड	भारत हेवी इलेक्ट्रिकल्स लिमिटेड	भारत हेवी इलेक्ट्रिकल्स लिमिटेड	भारत हेवी इलेक्ट्रिकल्स लिमिटेड	भारत हेवी इलेक्ट्रिकल्स लिमिटेड	भारत हेवी इलेक्ट्रिकल्स लिमिटेड	भारत हेवी इलेक्ट्रिकल्स लिमिटेड
भारत हेवी इलेक्ट्रिकल्स लिमिटेड	भारत हेवी इलेक्ट्रिकल्स लिमिटेड	भारत हेवी इलेक्ट्रिकल्स लिमिटेड	भारत हेवी इलेक्ट्रिकल्स लिमिटेड																						
भारत हेवी इलेक्ट्रिकल्स लिमिटेड	भारत हेवी इलेक्ट्रिकल्स लिमिटेड	भारत हेवी इलेक्ट्रिकल्स लिमिटेड	भारत हेवी इलेक्ट्रिकल्स लिमिटेड																						
भारत हेवी इलेक्ट्रिकल्स लिमिटेड	भारत हेवी इलेक्ट्रिकल्स लिमिटेड	भारत हेवी इलेक्ट्रिकल्स लिमिटेड	भारत हेवी इलेक्ट्रिकल्स लिमिटेड																						
भारत हेवी इलेक्ट्रिकल्स लिमिटेड	भारत हेवी इलेक्ट्रिकल्स लिमिटेड	भारत हेवी इलेक्ट्रिकल्स लिमिटेड	भारत हेवी इलेक्ट्रिकल्स लिमिटेड																						
REV	DATE	ALTERED	CHECKED	APPROVED	डिजाइन	ड्रॉइंग	ड्रॉइंग	ड्रॉइंग	ड्रॉइंग																
					डिजाइन	ड्रॉइंग	ड्रॉइंग	ड्रॉइंग	ड्रॉइंग																
					डिजाइन	ड्रॉइंग	ड्रॉइंग	ड्रॉइंग	ड्रॉइंग																
					डिजाइन	ड्रॉइंग	ड्रॉइंग	ड्रॉइंग	ड्रॉइंग																
HEAT SINK FOR 2000 AMPS SCR BRIDGE				ड्रॉइंग का नं./DRAWING NO. 1 721 10 13073 पृष्ठ नं./SH. No. 01 पृष्ठों की संख्या/OF SH. 01																					